

# PVN series

FR

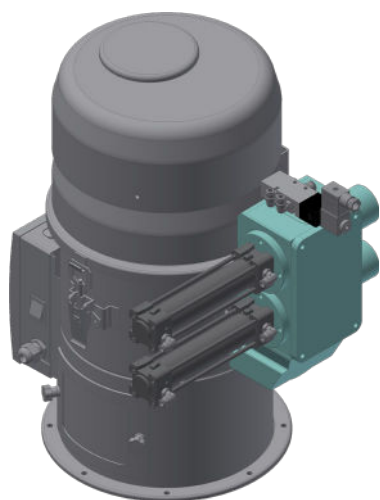
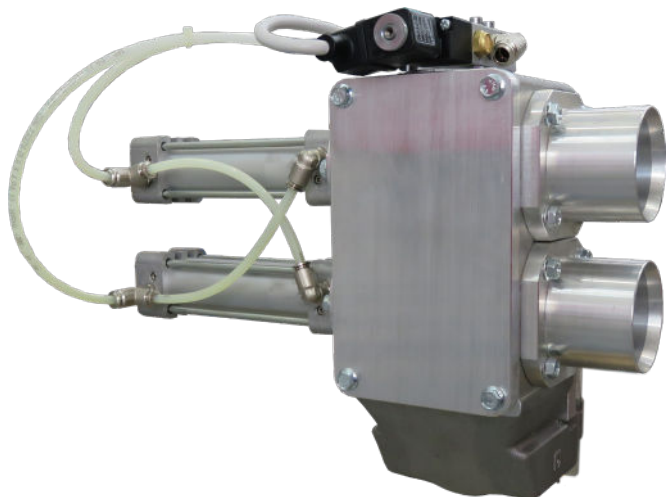

La vanne proportionnelle PVN permet de charger deux composants avec un pourcentage différent (vierge/broyé). A l'aide de la commande il est aussi possible de changer le pourcentage et le nombre de couches des deux composants pour obtenir un mélange plus homogène.

## VALEURS AJOUTEES

- Les embouts spécialement conçus sans joints assurent une fermeture de chaque conduit sans usure et sans entretien.

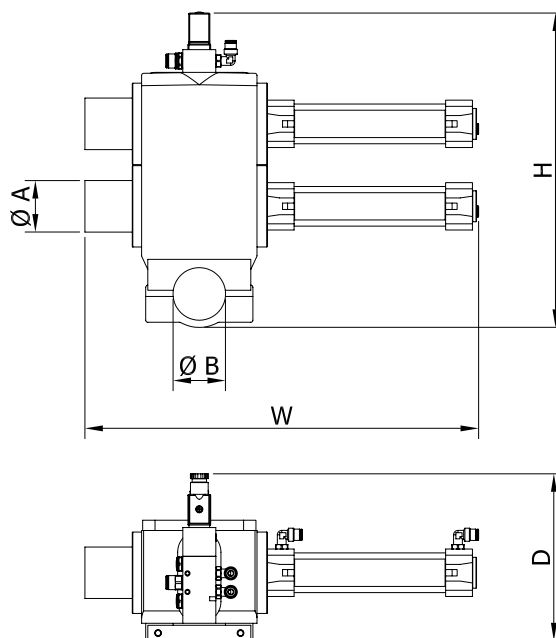

## DONNÉES TECHNIQUES

	Unité de mesure	PVN40	PVN50	PVN60	PVN70
Ø d'entrée A	mm	40	50	60	70
Ø d'entrée B	mm	40	50	60	70
Pression de l'air comprimé	bar	6-8	6-8	6-8	6-8
Débit d'air comprimé	NI/ciclo	0.5	0.5	0.5	0.5
Tension/Frequence	V/Hz	230/50-60 24VDC	230/50-60 24VDC	230/50-60 24VDC	230/50-60 24VDC
Puissance absorbée	W	5	5	5	5
Dimensions WxDxH	mm	380x162x306	380x162x306	380x162x306	380x162x306