

MHD SÉCHEURS À AIR CHAUD

FR



Performance technico-économique au service de la plasturgie.

Les trémies séchantes MAT sont conçues pour le préchauffage et le séchage des matériaux plastiques et pétrochimiques sous forme de granulés ou de pastilles.



MHD-25 & 50

Caractéristiques principales:

- Distribution d'air optimisée : système unique assurant un pré-chauffage et un séchage uniformes.
- Contrôle de température avancé : avec affichage numérique précis. (Contrôle par PID).
- Matériaux de qualité : toutes les pièces en contact avec le matériau sont en acier inoxydable (304).
- Filtration du flux d'air : volets de contrôle avec filtre à treillis métallique pour éviter l'aspiration de particules étrangères.
- Double paroi isolée : réduit la consommation d'énergie jusqu'à 60 % par rapport à une construction (simple peau).
- Porte pour l'accès au nettoyage.
- Ventilateur en fonte d'aluminium à rendement élevé.
- Thermostat de sécurité.

Options disponibles:

- Filtres d'aspiration haute qualité.
- Programmeur hebdomadaire.
- Système de récupération d'énergie pour les modèles à haute température.
- Châssis support.
- Alimentateur de matière.

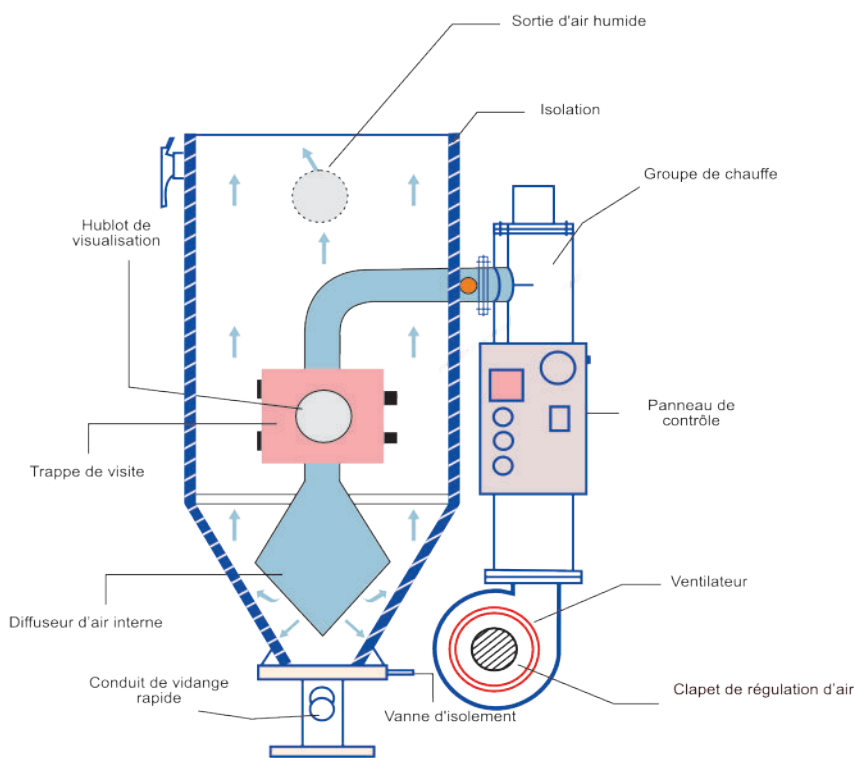
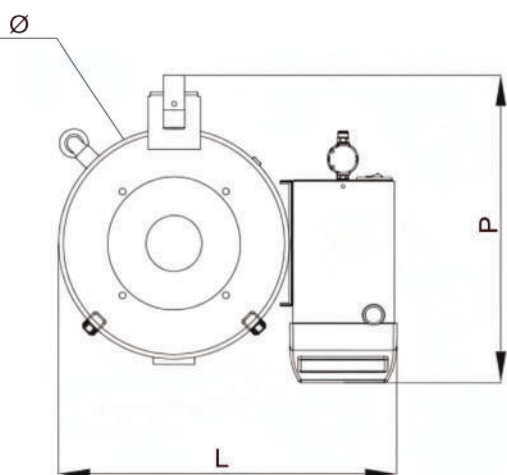
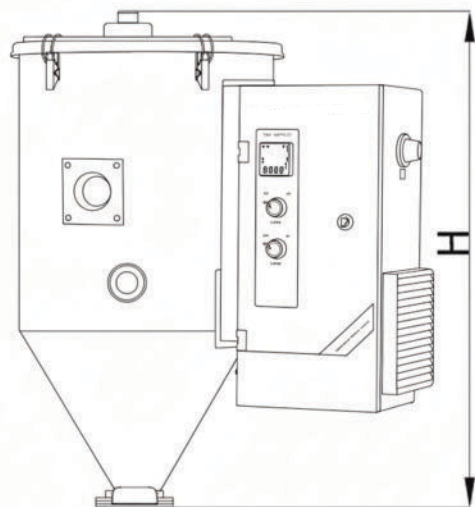

Données techniques

Modèle	-	MHD 15	MHD 25	MHD 50	MHD 75	MHD 100	MHD 150	MHD 200	MHD 300	MHD 400	MHD 500	MHD 800	MHD 1000	
Volume	Ltr	30	50	90	125	170	245	340	480	680	830	1250	1700	
Ventilateur de process	kW	0.09	0.09	0.18	0.18	0.37	0.37	0.37	0.37	0.75	0.75	0.75	0.75	
Puissance de chauffage	kW	2	3	4.5	4.5	6	6	9	9	18	18	27	27	
Trappe de visite	-	N/A					Standard							
Tension/Fréquence	V / Hz / Ph	415V / 50Hz / 3Ph												
Diamètre	φ	324	404	484	484	594	594	669	754	844	844	1000	1080	
Dimensions	P	mm	570	644	644	644	950	950	995	1080	1350	1350	1625	1610
	L	mm	500	564	724	724	650	650	725	810	950	950	1200	1260
	H	mm	830	895	1010	1210	1335	1490	1655	1740	2270	2570	2800	3250

- Plages de température standard : jusqu'à 140 °C (T° maximum d'utilisation)
- Modèle haute température disponible sur demande.
- Modèle non isolé disponible sur demande.